

INSPIRON™

安裝指南



YOURS IS HERE

INSPIRON™

安裝指南

法規辨識型號：D02U 系列

法規辨識類型：D02U001 和 D02U002

註、警示和警告



註：「註」表示可以幫助您更有效地使用電腦的重要資訊。



警示：「警示」表示有可能會損壞硬體或導致資料遺失，並告訴您如何避免發生此類問題。



警告：「警告」表示有可能會導致財產損失、人身傷害甚至死亡。

本文件中的資訊如有更改，恕不另行通知。

© 2009 Dell Inc. 版權所有，翻印必究。

未經 Dell Inc. 書面許可，嚴禁以任何形式複製這些資料。

本文中使用的商標：**Dell**、**DELL** 徽標、**YOURS IS HERE**、**Inspiron**、**Dell On Call** 和 **DellConnect** 是 Dell Inc. 的商標；**Intel** 是 Intel Corporation 在美國和其他國家/地區的註冊商標，**Atom** 是 Intel Corporation 在美國和其他國家/地區的商標；**AMD** 和 **AMD Athlon** 是 Advanced Micro Devices, Inc. 的商標或註冊商標；**Microsoft**、**Windows**、**Windows Vista** 和 **Windows Vista** 開始按鈕徽標是 Microsoft Corporation 在美國和/或其他國家/地區的商標或註冊商標；**Blu-ray Disc** 是 Blu-ray Disc Association 的商標；**藍芽**是 Bluetooth SIG, Inc. 擁有的註冊商標，並授權給 Dell 使用。

本文件中使用的其他商標及商品名稱，係指擁有這些商標及商品名稱的公司實體或其製造的產品。Dell Inc. 對其他公司的商標及商品名稱不擁有任何專有權益。

2009 年 8 月

P/N DW44D

Rev. A00

目錄

安裝 Inspiron 桌上型電腦	5	解決問題	30
安裝您的電腦之前	5	嗶聲代碼	30
連接顯示器	6	網路問題	31
連接鍵盤與滑鼠	8	電源問題	32
連接電源線	9	記憶體問題	33
連接網路纜線 (可選)	10	鎖定和軟體問題	34
按下電源按鈕	12	使用支援工具	36
安裝作業系統	13	Dell Support Center	36
連線到網際網路 (可選)	14	系統訊息	37
使用 Inspiron 桌上型電腦	18	硬體疑難排解	39
前視圖配件	18	Dell Diagnostics	39
頂視圖配件	20	還原作業系統	43
後視圖配件	22	系統還原	43
軟體功能	25	Dell Factory Image Restore	45
Dell Dock	29	重新安裝作業系統	46

目錄

獲得說明	49
技術支援和客戶服務.....	50
DellConnect	50
線上服務	51
自動化訂購狀態查詢服務.....	52
產品資訊	52
退回產品以進行保固維修或退款.....	53
在聯絡之前	54
與 Dell 公司聯絡.....	56
尋找更多資訊和資源	57
基本規格	59
附錄	68
索引	70

安裝 Inspiron 桌上型電腦

本節提供關於安裝 Inspiron™ 300/400 的資訊。

 **警告：**開始執行本節中的任何程序之前，請先閱讀電腦隨附的安全資訊。如需更多安全性方面的最佳實踐資訊，請參閱 **Regulatory Compliance (法規遵循)** 首頁：www.dell.com/regulatory_compliance。

安裝您的電腦之前

放置電腦時，請選擇可輕鬆連接至電源，且通風良好的位置，將電腦放置在平坦的表面上。

電腦周圍空氣流通不暢可能會造成電腦過熱。為了防止過熱，請務必在電腦後面至少留出 10.2 cm (4 英吋) 的空隙，在所有其他面則至少留出 5.1 cm (2 英吋) 的空隙。不得將已開機的電腦放置在密閉的空間 (例如機櫃或抽屜) 中。

連接顯示器







Inspiron 300：使用內建 VGA 連接器連接顯示器。

Inspiron 400：使用內建 VGA 連接器或 HDMI 連接器連接顯示器。為獲得更好的效能，建議您使用 HDMI 連接器連接顯示器。

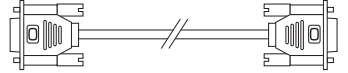
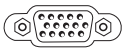
您可以在 Dell Web 站台 www.dell.com 購買 HDMI 轉 DVI 配接器和附加的 HDMI 纜線。

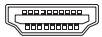
根據您的電腦和顯示器上提供的連接器使用相應的纜線。請參閱下表來識別您的電腦和顯示器上的連接器。

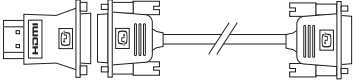
 **註：** 連接單台顯示器時，請僅將該顯示器連接至電腦上的一個連接器。

連接類型	電腦	纜線	顯示器
VGA 轉 VGA (VGA 纜線)			
HDMI 轉 HDMI (HDMI 纜線)			
HDMI 轉 DVI (HDMI 轉 DVI 配接器 + DVI 纜線)			

連接鍵盤與滑鼠

將 USB 鍵盤與滑鼠連接至電腦背面板上的 USB 連接器。

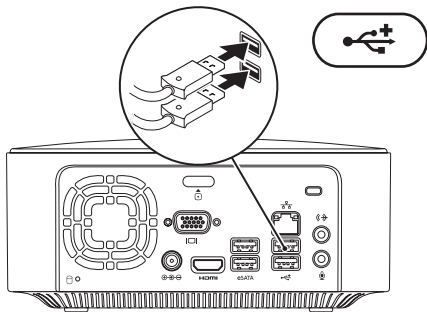

連接網路纜線 (可選)

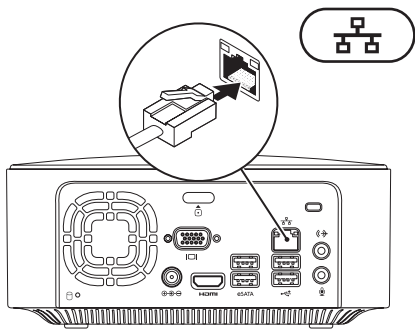

網路連線不是完成電腦安裝的必需程序，但是，如果您具有使用纜線連接 (例如寬頻裝置或乙太網路插孔) 的現有網路或網際網路連線，則可以立即連線到網路。

 **註：**請僅使用乙太網路纜線連接至網路連接器 (RJ45 連接器)。請勿將電話線 (RJ11 連接器) 插入網路連接器。

若要將您的電腦連接至網路或寬頻裝置，請將網路纜線的一端連接至網路連接埠或寬頻裝置。將網路纜線的另一端連接至電腦背面板上的網路連接器 (RJ45 連接器)。聽到卡嗒聲表示網路纜線已穩固連接。

網路連接器有兩個指示燈，網路活動指示燈和連結完整性指示燈。

按下電源按鈕

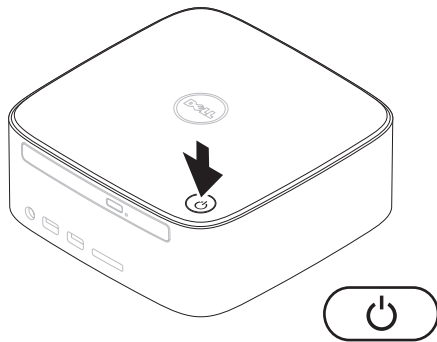

安裝作業系統

您的 Dell 電腦預組態為您在購買時選擇的作業系統。

安裝 Microsoft Windows

若是首次安裝 Microsoft® Windows®，請按照螢幕上的說明進行操作。這些步驟是必需的，可能需要花一些時間才能完成。Windows 安裝螢幕將引導您執行數個程序，包括接受授權合約、設定喜好設定以及設定網際網路連線。

 **警示：**請勿中斷作業系統的安裝程序。否則可能會造成電腦無法使用，而且您將需要重新安裝作業系統。

 **註：**為獲得最佳電腦效能，建議您下載並安裝 Dell 支援 Web 站台 support.dell.com 上提供的適用於您電腦的最新 BIOS 和驅動程式。

安裝 Ubuntu

若是首次安裝 Ubuntu®，請按照螢幕上的說明進行操作。請參閱電腦隨附的《Ubuntu 快速入門指南》，以獲得特定於作業系統的更多資訊。

連線到網際網路 (可選)

若要連線到網際網路，您需要外接式數據機或網路連線，以及網際網路服務提供者 (ISP)。

如果您最初沒有訂購外接式 USB 數據機或 WLAN 配接器，您可以從 Dell Web 網站 (www.dell.com) 購買。

設定有線連線

- 如果您使用的是撥號連線，請先將電話線連接至外接式 USB 數據機 (可選) 和牆上的電話插孔，然後再設定網際網路連線。
- 如果您使用的是 DSL 或纜線/衛星數據機連線，請與您的 ISP 或行動電話服務部門聯絡以獲得關於設定的說明。

若要完成有線網際網路連線的設定，請按照第 15 頁的「設定網際網路連線」中的說明進行操作。

設定無線連線

 **註：**若要設定無線路由器，請參閱路由器隨附的說明文件。

需要先連線到無線路由器，才能使用無線網際網路連線。

設定無線路由器連線的步驟：

Windows XP

1. 儲存並關閉所有開啓的檔案，結束所有開啓的程式。
2. 按一下**開始** → **控制台**。
3. 按一下**網路連線**。
4. 在**網路連線**下，按一下**建立一個新連線**。
5. 按照螢幕上的說明完成設定。

Windows Vista®

1. 儲存並關閉所有開啓的檔案，結束所有開啓的程式。
2. 按一下**開始**  → **連線到**。
3. 按照螢幕上的說明完成設定。

Windows 7

1. 儲存並關閉所有開啓的檔案，結束所有開啓的程式。
按一下 **Start (開始)**  → **Control Panel (控制台)** → **Network and Sharing Center (網路和共用中心)** → **Connect to a network (連線到網路)**。
2. 按照螢幕上的說明完成設定。

設定網際網路連線

ISP 和 ISP 提供的服務因國家/地區而異。請與您的 ISP 聯絡，以瞭解其在您所在國家/地區提供的服務。

如果您過去曾成功連線到網際網路，但現在卻無法連線，則 ISP 服務可能已中斷。請與您的 ISP 聯絡以檢查服務狀態，或稍後再次嘗試連線。

請準備好您的 ISP 資訊。如果您沒有 ISP，則**連線到網際網路精靈**可協助您獲得 ISP。

設定網際網路連線的步驟：

Windows XP

1. 儲存並關閉所有開啓的檔案，結束所有開啓的程式。
2. 按一下**開始** → **控制台**。
3. 在**網路和網際網路連線**下，選擇**設定或變更您的網際網路連線**。
螢幕上將出現**網際網路內容視窗**。
4. 按一下**安裝**。
螢幕上將出現**新增連線精靈**。

5. 按一下**連線到網際網路**。
6. 在接下來顯示的視窗中，選擇相應的選項：
 - 如果您沒有 ISP，現在想選擇一個，請按一下**從網際網路服務提供者 (ISP) 清單中選取**。
 - 如果您已從 ISP 獲得設定資訊，但尚未收到設定 CD，請按一下**手動設定我的連線**。
 - 如果您有 CD，請按一下**使用我從 ISP 取得的 CD**。
7. 按一下**下一步**。

如果您選擇了「手動設定我的連線」，請繼續執行步驟 8。否則，請按照螢幕上的說明完成設定。

 **註：**如果您不知道要選擇何種連線類型，請與您的 ISP 聯絡。
8. 在**您想要如何連線到網際網路？**下選擇相應的選項，然後按一下**下一步**。
9. 使用 ISP 提供的設定資訊完成設定。

Windows Vista

 **註：**以下說明適用於 Windows 預設檢視，因此，如果您將 Dell™ 電腦設定為 Windows 傳統檢視，則這些說明可能不適用。

1. 儲存並關閉所有開啓的檔案，結束所有開啓的程式。
2. 按一下**開始**  → **控制台**。
3. 按一下**網路和網際網路** → **網路和共用中心** → **設定連線或網路** → **連線到網際網路**。

螢幕上出現**連線到網際網路**視窗。

 **註：**如果您不知道要選擇何種連線類型，請按一下**協助我選擇**或與您的 ISP 聯絡。

4. 按照螢幕上的說明操作，使用 ISP 提供的設定資訊完成設定。

Windows 7

1. 儲存並關閉所有開啓的檔案，結束所有開啓的程式。
2. 按一下 **Start (開始)**  → **Control Panel (控制台)**。
3. 按一下 **Network and Sharing Center (網路和共用中心)** → **Set up a new connection or network (設定新連線或網路)** → **Connect to the Internet (連線到網際網路)**。

螢幕上會出現 **Connect to the Internet (連線到網際網路)** 視窗。

-  **註：**如果您不知道要選擇何種連線類型，請按一下 **Help me choose (協助我選擇)** 或與您的 ISP 聯絡。
4. 按照螢幕上的說明操作，使用 ISP 提供的設定資訊完成設定。

使用 Inspiron 桌上型電腦

本節提供關於 Inspiron™ 桌上型電腦上可用配件的資訊。

前視圖配件

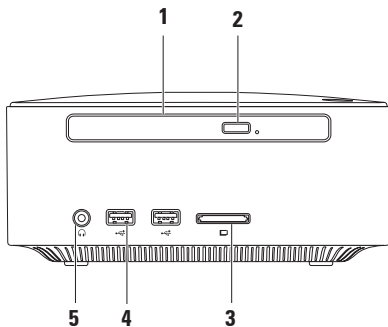

1 **光碟機 (可選)** — 僅可播放或錄製標準大小 (12 cm) 的 CD、DVD 和 Blu-ray Disc。

2 **光碟機退出按鈕** — 按該按鈕可打開光碟機承載器。

3  **4 合 1 記憶卡讀取器** — 提供快速而便利的方式來檢視和分享儲存在下列數位記憶卡上的數位照片、音樂、影像及文件：

- 安全數位 (SD) 記憶卡
 - 迷你安全數位記憶卡
 - 微型 SD/SDHC 記憶卡
-

4  **USB 2.0 連接器 (2 個)** — 連接偶爾連接的 USB 裝置，例如記憶體鑰匙、數位相機和 MP3 播放機。

5  **耳機連接器** — 連接耳機。

頂視圖配件



1  **電源按鈕與指示燈** — 按電源按鈕可以開啓或關閉電源。此按鈕中央的指示燈可指示電源狀態：

- 熄滅 — 表示電腦已關機、處於休眠模式或未接通電源。
- 呈白色穩定 — 表示電腦已開機。
- 呈琥珀色穩定 — 表示電腦處於睡眠狀態或主機板出現問題。
- 呈琥珀色閃爍 — 表示主機板或電源供應器出現問題。

註：若要獲得有關電源問題的資訊，請參閱第 32 頁的「電源問題」。

後視圖配件

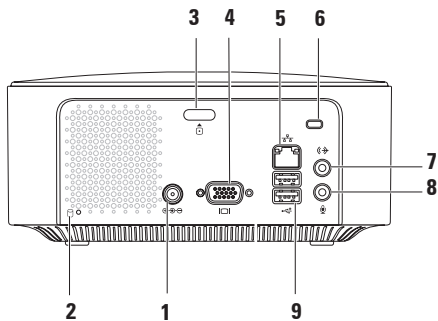

Inspiron 300



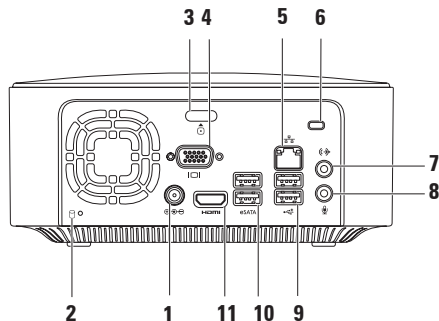

Inspiron 400



-
- 1  **交流電變壓器連接器** — 連接交流電變壓器，以為電腦供電。

 - 2  **硬碟機活動指示燈** — 在電腦讀取或寫入資料時亮起。指示燈呈白色閃爍表示硬碟機正處於活動狀態。
 **警示：** 為避免資料遺失，請勿在硬碟機活動指示燈閃爍時關閉電腦。

 - 3  **頂蓋釋放按鈕** — 按一下該按鈕可打開機箱蓋。

 - 4  **VGA 連接器** — 連接影像裝置，例如顯示器或放映機。

 - 5  **網路連接器與指示燈** — 將電腦連接至網路或寬頻裝置。

 - 6 **安全纜線插槽** — 將從市場上購買的防盜裝置連接至電腦。
註：購買防盜裝置之前，請確定它適用於您電腦上的安全纜線插槽。

 - 7  **信號線輸出連接器** — 用於連接帶內建式功放的耳機和喇叭。

 - 8  **麥克風連接器** — 用於連接麥克風，以將語音或音效輸入音效或電話程式。

 - 9  **USB 2.0 連接器 (2 個)** — 連接 USB 裝置，例如滑鼠、鍵盤、印表機、外接式磁碟機或 MP3 播放機。
-

10  **eSATA 連接器 (2 個)** — 連接外接式 SATA 和 eSATA 儲存裝置。

11  **HDMI 連接器** — 連接電視的 2.1 音效訊號和影像訊號。

註：如果同時連接了 HDMI 連接器和信號線輸出連接器，音效訊號會經過類比連接器而非 HDMI 連接器傳送。

軟體功能

 註：若要獲得有關本節中說明的功能的更多資訊，請參閱硬碟機或 Dell 支援 Web 站台 support.dell.com/manuals 上提供的《Dell 技術指南》。

生產效率和通訊

您可以利用您的電腦來製作簡報、小冊子、賀卡、傳單和試算表。您還可以編輯和檢視數位相片和影像。請查看您的購買訂單，以瞭解電腦上安裝了哪些軟體。

連線到網際網路後，您可以存取 Web 站台、設定電子郵件帳戶以及上傳或下載檔案。

娛樂和多媒體

您可以使用您的電腦觀賞影像、玩遊戲、製作自己的 CD、收聽音樂和廣播電台。您的光碟機可以支援多種光碟媒體格式，包括 CD、DVD 和 Blu-ray Disc (如果在購買時選擇了該選件)。

您可以從便攜式裝置 (例如數位相機和行動電話) 上下載或複製圖片和影像檔案。可選的軟體應用程式可讓您整理和製作音樂和影像檔案，這些檔案可錄製到光碟中，亦可儲存在 MP3 播放機和掌上型娛樂裝置這類便攜式產品上。

自訂桌面

您可以自訂您的桌面，以變更外觀、解析度、桌布、螢幕保護程式或桌面的其他特性。

自訂桌面的步驟：

Windows® XP

1. 在桌面空白區域按一下滑鼠右鍵，以存取「顯示內容」視窗。
2. 按一下**內容**，以開啓**顯示內容**視窗，然後進一步瞭解您的自訂選項。

Windows Vista®

1. 在桌面空白區域按一下滑鼠右鍵。
2. 按一下**個人化**，以開啓**個人化外觀及聲音**視窗，然後進一步瞭解您的自訂選項。

Windows 7

1. 在桌面空白區域按一下滑鼠右鍵。
2. 按一下 **Personalize (個人化)** 以開啓 **Change the visuals and sounds on your computer (變更電腦的視覺效果及聲音)** 視窗，然後進一步瞭解您的自訂選項。

自訂您的能源設定

您可以使用作業系統中的電源選項來組態電腦上的電源設定。您的 Dell 電腦上安裝的 Microsoft® Windows® 作業系統提供以下選項：

Windows Vista

- **Dell Recommended (Dell 建議)** — 當您需要時可提供完整的效能，並在無活動期間節省電能。
- **省電** — 透過降低系統效能來最大限度地延長電腦使用壽命，並降低電腦生命週期內所消耗的能源總量，從而達到省電的效果。
- **高效能** — 透過使處理器速度適應您的活動並盡可能提高系統效能來提供最高等級的電腦系統效能。

Windows 7

- **Power saver (省電)** — 透過降低系統效能來最大限度地延長電腦使用壽命，並降低電腦生命週期內所消耗的能源總量，從而達到省電的效果。
- **Balanced (recommended) (平衡 [建議])** — 透過僅在可用硬體上消耗能源來自動平衡電腦效能。

將資訊傳輸至新電腦

Windows XP

 **註：**以下步驟適用於 Windows 預設檢視，因此，如果您將 Dell™ 電腦設定為 Windows 傳統檢視，則這些步驟可能不適用。

1. 按一下**開始** → **所有程式** → **附屬應用程式** → **系統工具** → **檔案及設定轉移精靈**。
2. 按照**檔案及設定轉移精靈**上的說明進行操作。

Windows Vista

 **註：**以下步驟適用於 Windows 預設檢視，因此，如果您將您的 Dell™ 電腦設定為 Windows 傳統檢視，則這些步驟可能不適用。

1. 按一下**開始**  → **控制台** → **系統及維護** → **歡迎中心** → **轉移檔案及設定**。
如果螢幕上出現**使用者帳戶控制**視窗，請按一下**繼續**。
2. 按照 **Windows 輕鬆傳輸精靈**中的說明進行操作。

Windows 7

1. 按一下 **Start (開始)**  → **Control Panel (控制台)**。
2. 在搜尋方塊中，鍵入**轉移**，然後按一下 **Transfer files from another computer (從其他電腦傳輸檔案)**。
3. 按照 **Windows Easy Transfer (Windows 輕鬆傳輸)** 精靈中的說明進行操作。

備份資料

建議您定期備份電腦上的檔案和資料夾。

備份檔案的步驟：

Windows XP

1. 按一下**開始** → **所有程式** → **附屬應用程式** → **系統工具** → **製作備份**。
2. 按照**備份或還原精靈**中的說明進行操作。

Windows Vista

1. 按一下**開始**  → **控制台** → **系統及維護** → **備份及還原中心** → **備份檔案**。
2. 如果螢幕上出現**使用者帳戶控制**視窗，請按一下**繼續**。

 **註：**有些 Windows Vista 版本提供用於備份電腦的選項。

3. 按照**備份或還原精靈**中的說明進行操作。

Windows 7

1. 按一下**Start (開始)**  → **Control Panel (控制台)** → **System and Security (系統及安全)** → **Back Up and Restore (備份及還原)**。
2. 按一下**Set up backup... (設定備份...)**。
3. 按照**Configure Backup (設定備份)** 精靈中的說明進行操作。

Dell Dock

Dell Dock 是一組圖示，可讓您輕鬆存取常用的應用程式、檔案和資料夾。您可以透過以下方法個人化 Dock：

- 新增或移除圖示
- 將相關圖示分組為不同類別
- 變更 Dock 的顏色和位置
- 變更圖示的行為



新增類別

1. 在 Dock 上按一下滑鼠右鍵，然後依序按一下 **Add (新增)** → **Category (類別)**。
螢幕上出現 **Add/Edit Category (新增/編輯類別)** 視窗。
2. 在 **Title (標題)** 欄位中為類別輸入標題。
3. 從 **Select an image: (選擇影像:)** 方塊中為類別選擇一個圖示。
4. 按一下 **Save (儲存)**。

新增圖示

將圖示拖放到 Dock 或類別中。

移除類別或圖示

1. 在 Dock 上的類別或圖示上按一下右鍵，然後按一下 **Delete shortcut (刪除捷徑)** 或 **Delete category (刪除類別)**。
2. 按照螢幕上的說明進行操作。

個人化 Dock

1. 在 Dock 上按一下右鍵，然後按一下 **Advanced Setting... (進階設定...)**。
2. 選擇所需選項來個人化 Dock。

解決問題

本節提供電腦的故障排除資訊。如果以下指導無法為您解決問題，請參閱第 36 頁的「使用支援工具」或第 56 頁的「與 Dell 公司聯絡」。

嗶聲代碼

電腦啓動期間，如果出現錯誤或問題，電腦會發出一連串嗶聲。這一連串嗶聲 (稱為嗶聲代碼) 可識別出現的問題。記下嗶聲代碼，然後與 Dell 公司聯絡 (請參閱第 56 頁的「與 Dell 公司聯絡」)。

嗶聲代碼	可能的問題
一聲嗶聲	可能是母板發生故障 - BIOS ROM 總和檢查失敗
兩聲嗶聲	未偵測到 RAM 註： 如果您安裝或更換了記憶體模組，請確保記憶體模組已正確安插到位。
三聲嗶聲	可能是母板發生故障 - 晶片組錯誤
四聲嗶聲	RAM 讀/寫故障
五聲嗶聲	即時時鐘故障
六聲嗶聲	影像卡或晶片故障
七聲嗶聲	處理器故障

網路問題

無線連線

如果網路連線遺失 — 表示無線路由器離線，或電腦上的無線功能已停用。

- 請檢查您的無線路由器，以確定其已開啓且已連線到您的資料來源 (纜線數據機或網路集線器)。
- 重新建立與無線路由器的連線。請參閱第 14 頁的「設定無線連線」。

有線連線

如果網路連線遺失 —

- 請檢查纜線，以確定其已安插穩妥且未損壞。
- 檢查網路活動指示燈和連結完整性指示燈的狀態。

內建網路連接器上的網路活動指示燈和連結完整性指示燈可讓您確認連線是否正常，並提供狀態資訊：

網路活動指示燈：

- 熄滅 — 表示電腦未連線到網路。
- 呈黃色閃爍 — 表示電腦已連線到網路。

連結完整性指示燈：

- 熄滅 — 表示電腦未偵測到與網路的實體連接，或 10 Mbps 網路與電腦之間的連線狀況良好。
- 呈綠色穩定 — 表示 100 Mbps 網路與電腦之間的連線狀況良好。
- 呈橘黃色穩定 — 表示 1000 Mbps 網路與電腦之間的連線狀況良好。

 **註：**網路連接器上的網路活動指示燈和連結完整性指示燈只適用於有線連線。網路活動指示燈和連結完整性指示燈不提供無線連線的狀態。

電源問題

如果電源指示燈熄滅 — 表示電腦已關機或未接通電源。

- 請將交流電變壓器纜線重新插入電腦的電源連接器和電源插座。
- 如果已將電腦的電源插頭插入電源板中，請確定電源板的插頭已插入電源插座並且電源板已開啓。同時，暫時不使用電源保護裝置、電源板及電源延長線，以驗證電腦是否可以正常開啓。
- 使用其他裝置 (例如檯燈) 來測試電源插座，以確定其作業正常。

如果問題仍然存在，請與 Dell 公司聯絡 (請參閱第 56 頁的「與 Dell 公司聯絡」)。

如果電源指示燈呈白色穩定，但顯示器螢幕上無顯示 — 表示可能未連接、未開啓顯示器，或未選擇正確的輸入訊號來源。

請確保正確連接顯示器並選擇正確的輸入訊號來源。關閉顯示器，然後再開啓。

如果電源指示燈呈琥珀色穩定 —

- 表示電腦處於睡眠狀態。在鍵盤上按任意按鍵、移動滑鼠或按電源按鈕，均可使電腦恢復到正常作業狀態。
- 可能是主機板或電源供應器出現問題。若要獲得援助，請與 Dell 公司聯絡 (請參閱第 56 頁的「與 Dell 公司聯絡」)。

如果電源指示燈呈琥珀色閃爍 — 可能是主機板出現問題。若要獲得援助，請與 Dell 公司聯絡 (請參閱第 56 頁的「與 Dell 公司聯絡」)。

如果您的電腦收訊遇到干擾阻礙 — 表示垃圾訊號導致其他訊號中斷或受阻，從而造成干擾。某些可能的干擾因素包括：

- 電源、鍵盤和滑鼠延長線。
- 連接至同一個電源板的裝置過多。
- 多個電源板連接至同一個電源插座。

記憶體問題

如果您收到記憶體不足的訊息 —

- 請儲存並關閉所有開啓的檔案，結束所有已開啓但不在使用中的應用程式，看能否解決問題。
- 請參閱軟體說明文件，以瞭解最小記憶體容量要求。如有必要，請安裝附加記憶體 (請參閱 Dell 支援 Web 站台 support.dell.com/manuals 上的《維修手冊》)。
- 重新安插記憶體模組 (請參閱 Dell 支援 Web 站台 support.dell.com/manuals 上的《維修手冊》)，以確保電腦可與記憶體順利通訊。

如果您遇到其他記憶體問題 —

- 請確保您遵循記憶體安裝規範進行操作 (請參閱 Dell 支援 Web 站台 support.dell.com/manuals 上的《維修手冊》)。
- 檢查記憶體模組是否與您的電腦相容。您的電腦支援 DDR2 記憶體。若要獲得有關您的電腦所支援記憶體類型的更多資訊，請參閱第 59 頁的「基本規格」。
- 執行 Dell Diagnostics (請參閱第 39 頁的「Dell Diagnostics」)。
- 重新安插記憶體模組 (請參閱 Dell 支援 Web 站台 support.dell.com/manuals 上的《維修手冊》)，以確保電腦可與記憶體順利通訊。

鎖定和軟體問題

如果電腦無法啟動 — 請確定交流電變壓器纜線已穩固連接至電腦和電源插座。

如果程式停止回應 — 請結束程式：

1. 同時按 <Ctrl><Shift><Esc>。
2. 按一下**應用程式**。
3. 按一下不再回應的程式
4. 按一下**工作結束**。

如果程式不斷當機 — 請查看軟體說明文件。如有必要，請解除安裝該程式，然後再重新安裝。

 **註：**軟體通常會在其說明文件或 CD 中包含安裝說明。

如果電腦停止回應或出現全藍螢幕 —

 **警示：**如果您無法執行作業系統關機程序，則可能會遺失資料。

如果在鍵盤上按任意按鍵或移動滑鼠均無回應，請按住電源按鈕至少 8 到 10 秒鐘，直至電腦關機。然後重新啟動電腦。

如果程式適用於舊版 Microsoft® Windows® 作業系統 — 請執行「程式相容性精靈」。「程式相容性精靈」可組態程式，以使其可以在類似於舊版 Microsoft® Windows® 作業系統環境的環境中執行。

Windows XP

1. 按一下**開始** → **所有程式** → **附屬應用程式** → **程式相容性精靈**。
2. 在歡迎螢幕上，按一下**下一步**。
3. 按照螢幕上的說明進行操作。

Windows Vista®

1. 按一下**開始**  → **控制台** → **程式集** → 在此版本的 **Windows** 上使用較舊版的程式。
2. 在歡迎螢幕上，按一下**下一步**。
3. 按照螢幕上的說明進行操作。

Windows 7

1. 按一下 **Start (開始)** 。
2. 在搜尋方塊中，鍵入在此版本的 Windows 上使用較舊版的程式，然後按 <Enter> 鍵。
3. 按照 **Program Compatibility wizard (程式相容性精靈)** 中的說明進行操作。

如果您有其他軟體問題 —

- 請立即備份您的檔案。
- 使用病毒掃描程式檢查硬碟機或 CD。
- 儲存並關閉所有開啓的檔案或程式，然後透過**開始**  選單關閉電腦。
- 請查看軟體說明文件或聯絡軟體製造廠商，以獲得故障排除資訊：
 - 確定程式與您電腦上安裝的作業系統相容。
 - 確定電腦滿足執行軟體所需的最低硬體要求。請參閱軟體說明文件，以獲得相關資訊。
 - 確定已正確安裝和組態程式。
 - 確定裝置驅動程式未與該程式發生衝突。
 - 如有必要，請解除安裝該程式，然後重新安裝。

使用支援工具

Dell Support Center

Dell Support Center 將協助您找到所需的服務、支援和系統特定資訊。

要啟動該應用程式，請按一下工作列中的



圖示。

Dell Support Center 首頁會顯示您電腦的型號、服務標籤、快速服務代碼和服務聯絡資訊。

首頁還提供了一些連結，可用來存取：



Self Help (自我協助) (故障排除、安全保護、系統效能、網路/網際網路、備份/恢復和 Windows 作業系統)



Alerts (警報) (與您的電腦有關的技術支援警報)



Assistance from Dell (從 Dell 的協助) (DellConnect™ 提供的技術支援、客戶服務、訓練與教學課程、Dell on Call™ 提供的指導說明，及使用 PC CheckUp 進行線上掃描)



About Your System (關於您的系統) (系統說明文件、保固資訊、系統資訊、升級配件與附屬應用程式)

若要獲得有關 **Dell Support Center** 及可用的支援工具的更多資訊，請按一下 support.dell.com 上的 **Services (服務)** 標籤。

系統訊息

如果您的電腦出現問題或錯誤，電腦可能會顯示系統訊息，以協助您識別原因以及解決問題所需採取的動作。

 **註：**如果以下範例未列出您收到的訊息，請參閱作業系統說明文件，或訊息出現時所執行程式的說明文件。

Alert! Previous attempts at booting this system have failed at checkpoint [nnnn]. For help in resolving this problem, please note this checkpoint and contact Dell Technical Support (警報！前幾次嘗試啓動此電腦時，在檢查點 [nnnn] 處失敗。若要獲得解決此問題的說明，請記下此檢查點，然後與 Dell 技術支援部門聯絡) — 電腦連續三次因同一錯誤而未能完成啓動程序。請與 Dell 公司聯絡 (請參閱第 56 頁的「與 Dell 公司聯絡」) 以尋求援助。

CMOS checksum error (CMOS 總和檢查錯誤) — 可能是主機板發生故障或 RTC 電池電量過低。需要更換電池。請參閱 Dell 支援 Web 站台 support.dell.com/manuals 上的《維修手冊》或與 Dell 公司聯絡 (請參閱第 56 頁的「與 Dell 公司聯絡」)，以尋求援助。

CPU fan failure (CPU 風扇故障) — CPU 風扇發生故障。需要更換 CPU 風扇。請參閱 Dell 支援 Web 站台 support.dell.com/manuals 上的《維修手冊》。

Hard-disk drive failure (硬碟機故障) — 可能是硬碟機在 HDD POST 期間發生故障。請與 Dell 公司聯絡 (請參閱第 56 頁的「與 Dell 公司聯絡」)，以尋求援助。

Hard-disk drive failure (硬碟機讀取故障) — 可能是硬碟機在 HDD 啓動測試期間發生故障。請與 Dell 公司聯絡 (請參閱第 56 頁的「與 Dell 公司聯絡」)，以尋求援助。

Keyboard failure (鍵盤故障) — 請更換鍵盤或檢查纜線連接是否鬆動。

No boot device available (無可用的啟動裝置) — 硬碟機上無可啟動分割區、硬碟機纜線鬆動，或無可啟動裝置。

- 如果硬碟機是您的啟動裝置，請確定纜線已連接穩妥、硬碟機已正確安裝且已分區為啟動裝置。
- 進入系統設定程式，確定啟動順序資訊正確。請參閱 Dell 支援 Web 站台 support.dell.com/manuals 上的《維修手冊》。

No timer tick interrupt (無計時器計時訊號中斷) — 主機板上的晶片可能發生故障或 motherboard 發生故障。請參閱 Dell 支援 Web 站台 support.dell.com/manuals 上的《維修手冊》或與 Dell 公司聯絡 (請參閱第 56 頁的「與 Dell 公司聯絡」)，以尋求援助。

USB over current error (USB 過電流錯誤) — 請拔下 USB 裝置。您的 USB 裝置需要更多電源才能正常作業。使用外接式電源連接該 USB 裝置，或者如果您的裝置有兩條 USB 纜線，請將兩條都連接上。

NOTICE - Hard Drive SELF MONITORING SYSTEM has reported that a parameter has exceeded its normal operating range. Dell recommends that you back up your data regularly. A parameter out of range may or may not indicate a potential hard drive problem (注意 - 硬碟機自我監測系統報告某個參數超出正常作業範圍。Dell 建議您定期備份資料。參數超出範圍可能表示有潛在的硬碟機問題) — S.M.A.R.T 錯誤，可能是硬碟機發生故障。請與 Dell 公司聯絡 (請參閱第 56 頁的「與 Dell 公司聯絡」)，以尋求援助。

硬體疑難排解

如果在作業系統設定過程中未偵測到某裝置，或者偵測到該裝置但其組態不正確，您可以使用**硬體疑難排解**來解決不相容問題。

啓動硬體疑難排解的步驟：

1. 按一下**開始**  → **說明及支援**。
2. 在搜尋欄位中鍵入**硬體疑難排解**，然後按 <Enter> 鍵開始搜尋。
3. 在搜尋結果中，選擇最能說明問題的選項，並按照接下來的疑難排解步驟操作。

Dell Diagnostics

如果在使用電腦時遇到問題，請在與 Dell 公司聯絡以尋求技術援助之前，先執行第 34 頁的「鎖定和軟體問題」中的檢查程序，並執行 Dell Diagnostics。

建議您在開始操作之前先列印這些步驟。

 **註：**Dell Diagnostics 只能在 Dell 電腦上使用。



 **註：****Drivers and Utilities** 光碟是可選的，您的電腦可能未隨附此光碟。

請參閱《**維修手冊**》中的「系統設定程式」一節，以查看電腦的組態資訊，並確定您要測試的裝置顯示在系統設定程式中且處於作用中。

從硬碟機或 **Drivers and Utilities** 光碟啓動 Dell Diagnostics。

從硬碟機啓動 Dell Diagnostics

Dell Diagnostics 位於硬碟機上的隱藏診斷公用程式分割區上。

-  **註：**如果您的電腦無法顯示螢幕影像，請與 Dell 公司聯絡 (請參閱第 56 頁的「與 Dell 公司聯絡」)。
- 1. 請確定電腦已連接至已知可正常作業的電源插座。
- 2. 開啓 (或重新啓動) 電腦。
- 3. 當螢幕上顯示 DELL™ 徽標時，請立即按 <F12> 鍵。從啓動選單中選擇 **Diagnostics**，然後按 <Enter> 鍵。
-  **註：**如果您等候過久，螢幕上已顯示作業系統徽標，請繼續等候，直至看到 Microsoft® Windows® 桌面，然後將電腦關機並再試一次。
-  **註：**如果您看到一則訊息，說明未找到診斷公用程式分割區，請從您的 **Drivers and Utilities** 光碟執行 Dell Diagnostics。

如果呼叫了預啓動系統評估 (PSA)：

- a. PSA 會開始執行測試。
- b. 如果 PSA 成功完成，您將收到以下訊息：「No problems have been found with this system so far. Do you want to run the remaining memory tests? This will take about 30 minutes or more. Do you want to continue? (Recommended).」(目前未在此系統中發現任何問題。是否要執行剩餘的記憶體測試？此測試大約需要 30 分鐘或更長時間。是否要繼續？[建議]。)
- c. 如果您遇到了記憶體問題，請按 <Y> 鍵，否則請按 <N> 鍵。
將顯示以下訊息「Booting Dell Diagnostic Utility Partition. Press any key to continue.」(將啓動 Dell Diagnostic 公用程式分割區。請按任意按鍵繼續。)

- d. 按任意按鍵移往 **Choose An Option (選擇一個選項)** 視窗。

如果未呼叫 PSA：

請按任意按鍵從硬碟機上的診斷公用程式分割區啟動 Dell Diagnostics，然後移往 **Choose An Option (選擇一個選項)** 視窗。

4. 選擇要執行的測試。
 5. 如果在測試期間遇到問題，螢幕上會顯示訊息，列出錯誤代碼和問題說明。記下錯誤代碼和問題說明，並與 Dell 公司聯絡（請參閱第 56 頁的「與 Dell 公司聯絡」）。
-  **註：**電腦的服務標籤位於每個測試螢幕的頂部。與 Dell 公司聯絡時，服務標籤可協助您識別您的電腦。
6. 完成測試後，請關閉測試螢幕，以返回 **Choose An Option (選擇一個選項)** 視窗。
 7. 若要結束 Dell Diagnostics 並重新啟動電腦，請按一下 **Exit (結束)**。

從 Drivers and Utilities 光碟啟動 Dell Diagnostics

1. 插入 **Drivers and Utilities** 光碟。
 2. 關機，然後重新啟動電腦。
螢幕上顯示 DELL 徽標時，立即按 <F12> 鍵。
-  **註：**如果您等候過久，螢幕上已顯示作業系統徽標，請繼續等候，直至看到 Microsoft® Windows® 桌面，然後將電腦關機並再試一次。
-  **註：**接下來的步驟只能變更啟動順序在本次啟動時使用。下次啟動時，電腦將依據在系統設定程式中指定的裝置啟動。
3. 當螢幕上顯示啟動裝置清單時，反白顯示 **CD/DVD/CD-RW**，並按 <Enter> 鍵。
 4. 從顯示的選單中選擇 **Boot from CD-ROM (從 CD-ROM 啟動)** 選項，然後按 <Enter> 鍵。
 5. 鍵入 1 以啟動 CD 選單，然後按 <Enter> 鍵繼續。

6. 從已編號的清單中選擇 **Run the 32 Bit Dell Diagnostics (執行 32 位元 Dell Diagnostics)**。如果列出了多個版本，請選擇適合您電腦的版本。
7. 選擇要執行的測試。
8. 如果在測試期間遇到問題，螢幕上會顯示訊息，列出錯誤代碼和問題說明。記下錯誤代碼和問題說明，並與 Dell 公司聯絡 (請參閱第 56 頁的「與 Dell 公司聯絡」)。
 **註：**電腦的服務標籤位於每個測試螢幕的頂部。與 Dell 公司聯絡時，服務標籤可協助您識別您的電腦。
9. 完成測試後，請關閉測試螢幕，以返回 **Choose An Option (選擇一個選項)** 視窗。
10. 若要結束 Dell Diagnostics 並重新啟動電腦，請按一下 **Exit (結束)**。
11. 取出 **Drivers and Utilities** 光碟。

還原作業系統

您可以按以下方式還原您的作業系統：

- 系統還原可將電腦還原到先前的作業狀態，而不會影響資料檔案。請將系統還原作為還原作業系統並保留資料檔案的首選解決方案。
- **Dell Factory Image Restore** 會將硬碟機還原至您購買電腦時其所處的作業狀態。此程序會永久刪除硬碟機上的所有資料，並移除您在收到電腦後安裝的所有程式。除非系統還原無法解決您的作業系統問題時，否則請勿使用 **Dell Factory Image Restore**。
- 如果您的電腦隨附了**作業系統**光碟，則可以使用該光碟來還原作業系統。但是，使用**作業系統**光碟同樣會刪除硬碟機上的所有資料。因此，除非系統還原無法解決您的作業系統問題，否則請勿使用該光碟。

系統還原

如果對硬體、軟體或其他系統設定所做的變更使電腦進入不理想的作業狀態，Windows 作業系統提供的系統還原選項可讓您將電腦還原至先前的作業狀態，而不會影響資料檔案。系統還原對電腦所做的任何變更均可完全撤銷。

 **警示：**請定期備份您的資料檔案。系統還原不會監測資料檔案，也不會恢復資料檔案。



 **註：**本文件中的程序適用於 Windows 預設檢視，因此，如果您將 Dell™ 電腦設定為 Windows 傳統檢視，則這些程序可能不適用。

啓動系統還原

Windows XP

1. 按一下**開始** → **所有程式** → **附屬應用程式** → **系統工具** → **系統還原**。
2. 在歡迎螢幕上，按一下**下一步**。
3. 按照螢幕上的說明進行操作。

Windows Vista 或 Windows 7

1. 按一下**開始** 。
2. 在**開始搜尋**方塊中，鍵入**系統還原** 並按 <Enter> 鍵。
 **註：**螢幕上可能會出現**使用者帳戶控制**視窗。如果您在電腦上使用的是**管理員**帳戶，請按一下**繼續**；否則，請聯絡**管理員**以繼續所需動作。
3. 按一下**下一步**，按照螢幕上接下來的提示操作。

如果系統還原無法解決問題，您可以復原上次系統還原。

復原上次系統還原

-  **註：**在復原上次系統還原之前，請儲存並關閉所有開啓的檔案，結束所有開啓的程式。在系統還原完成之前，請勿變更、開啓或刪除任何檔案或程式。

Windows XP

1. 按一下**開始** → **所有程式** → **附屬應用程式** → **系統工具** → **系統還原**。
2. 在歡迎螢幕上，按一下**將電腦還原到較早的時間點**。
3. 按照螢幕上的說明進行操作。

Windows Vista 或 Windows 7

1. 按一下**開始** 。
2. 在**開始搜尋**方塊中，鍵入**系統還原** 並按 <Enter> 鍵。
3. 按一下**復原上次還原**，然後按一下**下一步**。

Dell Factory Image Restore

 **警示：**使用 Dell Factory Image Restore 會永久刪除硬碟機上的所有資料，並移除您在收到電腦後安裝的所有程式或驅動程式。如有可能，請在使用該選項之前備份資料。除非系統還原無法解決您的作業系統問題，否則請勿使用 Dell Factory Image Restore。

 **註：**在某些國家/地區或某些電腦上可能無法使用 Dell Factory Image Restore。

Dell Factory Image Restore 只能作為還原作業系統的最後選擇。該選項會將硬碟機還原至您購買電腦時其所處的作業狀態。您在收到電腦後新增的

所有程式或檔案 (包括資料檔案) 都將從硬碟機上永久刪除。資料檔案包括文件、試算表、電子郵件、數位相片和音樂檔案等。如有可能，請在使用 Factory Image Restore 之前先備份所有資料。

執行 Dell Factory Image Restore

1. 開啟電腦。螢幕上顯示 Dell 徽標時，按 <F8> 鍵數次，以存取**進階開機選項**視窗。
 **註：**如果您等候過久，螢幕上已顯示作業系統徽標，請繼續等候，直至看到 Microsoft® Windows® 桌面，然後將電腦關機並再試一次。
2. 選擇**修復您的電腦**。
3. 螢幕上將出現**系統修復選項**視窗。
4. 選擇鍵盤配置，然後按一下**下一步**。
5. 若要存取修復選項，請以本機使用者身份登入。若要存取命令提示，請在**使用者名稱**欄位中鍵入 administrator，然後按一下 **OK (確定)**。
6. 按一下 **Dell Factory Image Restore**。顯示 **Dell Factory Image Restore 歡迎螢幕**。
 **註：**根據您的組態，您可能需要選擇 **Dell Factory Tools (Dell 出廠工具)**，然後選擇 **Dell Factory Image Restore**。

7. 按一下 **Next (下一步)**。顯示 **Confirm Data Deletion (確認資料刪除)** 螢幕。

 **註**：如果您不想繼續執行 Factory Image Restore，請按一下 **Cancel (取消)**。

8. 按一下核取方塊以確認您要繼續為硬碟機重新製作格式，並將系統軟體還原至出廠狀態，然後按一下 **Next (下一步)**。

還原程序開始，該程序可能需要五分鐘或更長時間才能完成。將作業系統和出廠時安裝的應用程式還原至出廠狀態後，會顯示一條訊息。

9. 按一下 **Finish (完成)** 以重新啟動電腦。

重新安裝作業系統

開始操作之前

如果您打算重新安裝 Microsoft® Windows® 作業系統來糾正新安裝的驅動程式帶來的問題，請先嘗試使用 Windows 裝置驅動程式回復。

回復裝置驅動程式的步驟：

Windows XP

1. 按一下**開始**。
2. 在**我的電腦**上按一下滑鼠右鍵。
3. 按一下**內容** → **硬體** → **裝置管理員**。
4. 在安裝了新驅動程式的裝置上按一下滑鼠右鍵，然後按一下**內容**。
5. 按一下**驅動程式標籤** → **回復驅動程式**。

Windows Vista 或 Windows 7

1. 按一下開始 。
2. 在電腦上按一下滑鼠右鍵。
3. 按一下內容 → 裝置管理員。
4. 在安裝了新驅動程式的裝置上按一下滑鼠右鍵，然後按一下內容。
5. 按一下驅動程式標籤 → 回復驅動程式。

如果裝置驅動程式回復無法解決問題，請使用系統還原將作業系統還原至安裝新裝置驅動程式之前的作業狀態。請參閱第 43 頁的「系統還原」。

 **警示：**執行安裝之前，請先備份主硬碟機上的所有資料檔案。對於傳統硬碟機組態，主硬碟機是電腦偵測到的第一個磁碟機。

若要重新安裝 Windows，您需要以下項目：

- Dell 作業系統光碟
- Dell Drivers and Utilities 光碟

 **註：**Dell Drivers and Utilities 光碟包含組裝電腦期間所安裝的驅動程式。使用 Dell Drivers and Utilities 光碟可以載入所需的任何驅動程式。您的電腦是否隨附 Dell Drivers and Utilities 光碟和作業系統光碟，取決於您訂購電腦的地區或者您是否要求提供光碟。

重新安裝 Microsoft® Windows®

重新安裝過程可能需要 1 到 2 個小時才能完成。重新安裝作業系統之後，您還必須重新安裝裝置驅動程式、防毒程式以及其他軟體。

1. 儲存並關閉所有開啓的檔案，結束所有開啓的程式。
2. 插入作業系統光碟。
3. 如果螢幕上顯示 **Install Windows (安裝 Windows)** 訊息，請按一下 **Exit (結束)**。
4. 重新啓動電腦。

5. 螢幕上顯示 DELL 徽標時，請立即按 <F12> 鍵。

 註：如果您等候過久，螢幕上已顯示作業系統徽標，請繼續等候，直至看到 Microsoft® Windows® 桌面，然後將電腦關機並再試一次。

 註：接下來的步驟只能變更啟動順序在本次啟動時使用。下次啟動時，電腦將依據在系統設定程式中指定的裝置啟動。

6. 當螢幕上顯示啟動裝置清單時，請反白顯示 **CD/DVD/CD-RW Drive (CD/DVD/CD-RW 磁碟機)**，並按 <Enter> 鍵。

7. 按任意按鍵以從 **CD-ROM** 啟動。
按照螢幕上的說明完成安裝。

獲得說明

如果電腦出現問題，請按照以下步驟進行問題的診斷和故障排除：

1. 請參閱第 30 頁的「解決問題」，以電腦所遇到的問題的相關資訊和程序。
2. 請參閱第 39 頁的「Dell Diagnostics」，以獲得如何執行 Dell Diagnostics 的相關程序。
3. 請填寫第 55 頁的「診斷核對清單」。
4. 使用 Dell 支援 (support.dell.com) 上提供的多種 Dell 線上服務，以獲得有關安裝和故障排除程序的說明。請參閱第 51 頁的「線上服務」，以獲得更多 Dell 支援線上服務的清單。
5. 如果前面的步驟無法解決問題，請參閱第 56 頁的「與 Dell 聯絡」。

 **註：**請使用電腦旁邊的電話與 Dell 支援部門聯絡，以便支援人員可以協助您執行所有必要的程序。

 **註：**Dell 快速服務代碼系統並非在所有國家/地區均可用。

聽到 Dell 自動化電話系統給出的提示後，輸入您的快速服務代碼，以便將電話直接轉給相關的支援人員。如果您沒有快速服務代碼，請開啓 **Dell Accessories (Dell 附屬應用程式)** 資料夾，連按兩下 **Express Service Code (快速服務代碼)** 圖示，然後按照說明進行操作。

 **註：**美國大陸以外的某些地方可能無法使用以下某些服務。請致電您當地的 Dell 代理商，以獲得有關可用性方面的資訊。

技術支援和客戶服務

Dell 的支援服務部門可隨時為您解答有關 Dell 硬體的問題。Dell 的技術支援人員將使用基於電腦的診斷程式，快速準確地解答您的問題。

若要聯絡 Dell 的支援服務部門，請參閱第 54 頁的「在聯絡之前」，然後查看您所在地區的聯絡資訊，或訪問 support.dell.com。

DellConnect

DellConnect™ 是一種簡單的線上存取工具，可讓 Dell 服務和支援人員在您的完全監督下透過寬頻連線存取您的電腦，診斷問題並修復問題。若要獲得更多資訊，請訪問

support.dell.com/dellconnect。

線上服務

您可以在下列 Web 站台瞭解 Dell 產品和服務：

- www.dell.com
- www.dell.com/ap (僅限於亞太地區)
- www.dell.com/jp (僅限於日本)
- www.euro.dell.com (僅限於歐洲)
- www.dell.com/la (僅限於拉丁美洲和加勒比海地區)
- www.dell.ca (僅限於加拿大)

您可以透過下列 Web 站台及電子郵件位址存取 Dell 支援：

Dell 支援 Web 站台

- support.dell.com
- support.jp.dell.com (僅限於日本)
- support.euro.dell.com (僅限於歐洲)

Dell 支援電子郵件位址

- mobile_support@us.dell.com
- support@us.dell.com
- la-techsupport@dell.com (僅限於拉丁美洲和加勒比海地區)
- apsupport@dell.com (僅限於亞太地區)

Dell 市場行銷及業務部門電子郵件位址

- apmarketing@dell.com (僅限於亞太地區)
- sales_canada@dell.com (僅限於加拿大)

匿名檔案傳輸協定 (FTP)

- [ftp.dell.com](ftp://ftp.dell.com)

登入為使用者 `anonymous`，並使用您的電子郵件位址作為密碼。

自動化訂購狀態查詢服務

若要查詢您所訂購的任何 Dell 產品的狀態，您可以訪問 support.dell.com，或聯絡自動化訂購狀態查詢服務部門。電話錄音將提示您提供查找和報告訂單所需的資訊。若要查詢您所在地區應撥打的電話號碼，請參閱第 56 頁的「與 Dell 公司聯絡」。

如果訂購時遇到問題，例如缺少零件、零件有誤或帳單不正確，請與 Dell 公司聯絡，以獲得客戶援助。聯絡時，請準備好發票或包裝單。若要查詢您所在地區應撥打的電話號碼，請參閱第 56 頁的「與 Dell 公司聯絡」。

產品資訊

如果您需要有關 Dell 其他產品的資訊，或者想要訂購產品，請訪問 Dell Web 站台 www.dell.com。若要查詢您所在地區應撥打的電話號碼，或是向銷售專員諮詢的電話號碼，請參閱第 56 頁的「與 Dell 公司聯絡」。

退回產品以進行保固維修或退款

無論您是要進行維修還是要求退款，皆請按照以下說明備妥所有要退回的產品：

 **註：**將產品退回 Dell 公司之前，請確保備份硬碟機及產品中所有其他儲存裝置上的所有資料。刪除所有機密、專有資訊和個人資訊、取出抽取式媒體，例如 CD 和 PC Card。對於您所退回產品中所含的任何機密、專有資訊或個人資訊；退回產品中所含資料的遺失或損毀；退回產品中可能包含的抽取式媒體的損壞或遺失，Dell 概不負責。

1. 聯絡 Dell 以獲得退回材料授權號碼，然後將該號碼清楚地寫在包裝箱外面的顯眼處。

若要查詢您所在地區應撥打的電話號碼，請參閱第 56 頁的「與 Dell 公司聯絡」。

2. 附上發票的複本和一封寫明退回原因的信函。

3. 附上一份診斷核對清單 (請參閱第 55 頁的「診斷核對清單」)，寫明您執行過的測試及 Dell Diagnostics (請參閱第 39 頁的「Dell Diagnostics」) 報告的所有錯誤訊息。
4. 如果是要求退款，請在退回時附上產品的所有附件 (電源線、軟體和指南等)。
5. 退回時請使用設備原來的 (或類似的) 包裝材料包裝。

 **註：**您必須支付運輸費用，支付退回產品的保險，並承擔產品在運輸至 Dell 公司途中遺失的風險。本公司不接受以貨到付款 (C.O.D.) 方式寄送的包裹。

 **註：**若退回的產品不符合上述任何一項要求，Dell 公司的收件部門將拒收並將其退還給您。

在聯絡之前

 **註：**聯絡時請準備好您的快速服務代碼。該代碼可讓 Dell 自動化支援電話系統更快速地轉接您的電話。還可能會要求您提供服務標籤。

找到服務標籤

您電腦的服務標籤位於電腦底座上。

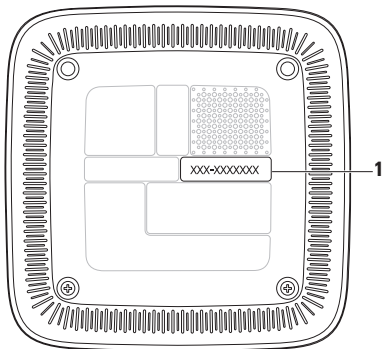

- 1 服務標籤/快速服務代碼

請記得填寫以下診斷核對清單。如有可能，請在聯絡 Dell 尋求援助之前先開啓電腦，並使用電腦旁邊的電話撥打。可能會要求您在鍵盤上鍵入一些命令、轉述操作細節，或者嘗試執行只限於在該電腦上執行的其他故障排除步驟。請確定已準備好電腦說明文件。

診斷核對清單

- 姓名：
- 日期：
- 地址：
- 電話號碼：
- 服務標籤和快速服務代碼 (位於電腦底座上的標籤上)：
- 退回材料授權號碼 (如果 Dell 支援技術人員已提供給您)：
- 作業系統和版本：
- 裝置：
- 擴充卡：
- 您是否連線到網路？是/否

- 網路、版本和網路配接器：
- 程式和版本：

請參閱您的作業系統說明文件，以確定電腦啓動檔案的內容。如果電腦已連接至印表機，請列印所有檔案。否則，請在聯絡 Dell 之前，記下每份檔案的內容。

- 錯誤訊息、暈聲代碼或診斷故障碼：
- 問題描述以及您執行過的故障排除程序：

與 Dell 公司聯絡

美國的客户請撥打 800-WWW-DELL (800-999-3355)。

 **註：**如果無法連線到網際網路，您可以在購買發票、包裝單、帳單或 Dell 產品目錄中找到聯絡資訊。

Dell 提供多種線上及電話支援和服務選擇。服務的提供因國家/地區和產品而異，某些服務可能在您所在的地區未提供。若因銷售、技術支援或客戶服務問題要與 Dell 公司聯絡，請：

1. 訪問 **support.dell.com**。
2. 在網頁底部的 **Choose A Country/Region (選擇國家/地區)** 下拉式選單中確認您所在的國家或地區。
3. 按一下網頁左側的 **Contact Us (與我們聯絡)**。
4. 根據您的需要選擇適當的服務或支援連結。
5. 選擇您方便與 Dell 公司聯絡的方式。

尋找更多資訊和資源

如果您需要：

重新安裝作業系統

獲得系統型號

為電腦執行診斷程式、重新安裝桌上型系統軟體，或更新電腦的驅動程式以及讀我檔案

進一步瞭解您的作業系統、維護周邊裝置、RAID、網際網路、藍芽®、網路連線和電子郵件

使用新記憶體、附加記憶體或新硬碟機升級您的電腦

重新安裝或更換舊的或有故障的零件

請參閱：

作業系統光碟

電腦底座

Drivers and Utilities 光碟

 註：驅動程式與說明文件更新可在 Dell™ 支援 Web 站台 support.dell.com 上找到。

硬碟機上的《Dell 技術指南》

Dell 支援 Web 站台 support.dell.com/manuals 上的《維修手冊》。

 註：在某些國家/地區，打開電腦和更換電腦的零件會使導致保固失效。拆裝電腦內部元件之前，請先查看您的保固和退貨原則。

如果您需要：

獲得電腦安全性方面的最佳實踐資訊
查看保固資訊、條款與條件 (僅限於美國)、
安全說明、法規資訊、人體工學資訊和最終
使用者授權合約

獲得您的服務標籤/快速服務代碼 — 您必須
使用服務標籤才能在 **support.dell.com** 上識別
您的電腦，或與技術支援部門聯絡

找到驅動程式和下載

聯絡技術支援部門並獲得產品說明

查詢您新購買產品的訂購狀態

找到常見問題的解決方案和解答

獲得有關電腦技術變更的最新資訊，或者為
技術人員或有經驗的使用者提供的進階技術
參考資料

請參閱：

拆裝電腦內部元件之前，請先閱讀電腦隨附的
安全資訊。如需更多安全性方面的最佳實踐資
訊，請參閱 Regulatory Compliance (法規遵循)
首頁 **www.dell.com/regulatory_compliance**。



電腦底座

Dell 支援 Web 站台 **support.dell.com**

基本規格

本節提供在安裝電腦、更新電腦的驅動程式以及升級電腦時可能需要的資訊。

若要獲得更詳細的規格，請參閱 Dell 支援 Web 站台 support.dell.com/manuals 上提供的詳盡規格。

 **註：**提供的項目可能因地區而異。若要獲得有關電腦組態的更多資訊，請按一下開始  → 說明及支援，然後選擇對應選項以檢視有關電腦的資訊。

基本規格

電腦型號	Inspiron 300	Inspiron 400
處理器	Intel® Atom™	AMD Athlon™ AMD Athlon X2
晶片組	Intel 945GC	RS780G
影像	Intel UMA	AMD® UMA ATI Mobility Radeon HD 4330 (可選)
音效	內建 2.1 聲道、高傳真音效	內建 2.1 聲道、高傳真音效
通訊 (可選)		迷你 PCIe WLAN 卡 (802.11 b/g 或 802.11 b/g/n)

電腦型號

Inspiron 300

Inspiron 400

記憶體

連接器

一個

兩個

最小

1 GB (1 個 1 GB DIMM)

1 GB (1 個 1 GB DIMM)

最大

1 GB (1 個 1 GB DIMM)

8 GB (2 個 4 GB DIMM)

記憶體類型

533 MHz DDR2 DIMM :
僅限於非 ECC 記憶體800 MHz DDR2 SODIMM :
僅限於非 ECC 記憶體

容量

1 GB

1 GB、2GB、3 GB、4 GB、6 GB
和 8 GB

註：如需升級記憶體的說明，請參閱 Dell 支援 Web 站台 support.dell.com/manuals 上的《維修手冊》。

基本規格

電腦型號	Inspiron 300	Inspiron 400
磁碟機		
外部可抽換式 (可選)	一個用於 SATA DVD+/-RW Super Multi 磁碟機的 5.25 吋磁碟機支架	一個用於 SATA DVD+/-RW Super Multi 磁碟機、Blu-ray Disc™ 組合磁碟機或 Blu-ray Disc RW 光碟機的 5.25 吋磁碟機支架
內部可抽換式	一個用於 SATA 硬碟機的 3.5 吋磁碟機支架	一個用於 SATA 硬碟機的 3.5 吋磁碟機支架
前面板連接器		
USB	兩個 USB 2.0 相容連接器	兩個 USB 2.0 相容連接器
音效	一個耳機連接器	一個耳機連接器
記憶卡讀取器	一個 4 合 1 記憶卡讀取器	一個 4 合 1 記憶卡讀取器

電腦型號	Inspiron 300	Inspiron 400
背面板連接器		
音效	一個麥克風連接器 一個訊號線輸出連接器	一個麥克風連接器 一個訊號線輸出連接器
影像	一個 VGA 連接器	一個 VGA 連接器 一個 HDMI 連接器
網路配接器	一個 RJ45 連接器 (10/100)	一個 RJ45 連接器 (10/100/1000)
eSATA		兩個連接器
USB	兩個 USB 2.0 相容連接器	兩個 USB 2.0 相容連接器

基本規格

電腦型號	Inspiron 300	Inspiron 400
實體參數		
寬度	197.6 mm (7.77 吋)	197.6 mm (7.77 吋)
厚度	197.6 mm (7.77 吋)	197.6 mm (7.77 吋)
高度	89 mm (3.50 吋)	89 mm (3.50 吋)
重量 (不含交流電變壓器)	1.6 kg (3.53 lb)	2.0 kg (4.41 lb)

電腦型號	Inspiron 300	Inspiron 400
交流電變壓器 (65W)		
輸入電壓	100 至 240 VAC	100 至 240 VAC
輸入電流	1.7 A	1.7 A
輸入頻率	50 至 60 Hz	50 至 60 Hz
輸出功率	65 W	65 W
輸出電流	3.42 A	3.42 A
額定輸出電壓	19 +/- 0.95 VDC	19 +/- 0.95 VDC
尺寸：		
高度	31.5 mm (1.24 吋)	31.5 mm (1.24 吋)
寬度	45.5 mm (1.79 吋)	45.5 mm (1.79 吋)
厚度	108 mm (4.25 吋)	108 mm (4.25 吋)
重量 (含纜線)	0.25 kg (0.55 lb)	0.25 kg (0.55 lb)
重量 (Auto-Air 配接器， 不含 AC/DC 電源線)	0.26 kg (0.57 lb)	0.26 kg (0.57 lb)

電腦型號

Inspiron 300

Inspiron 400

交流電變壓器 (75W)

 註：75W 交流電變壓器隨附於可選的圖形卡。

輸入電壓	100 至 240 VAC
輸入電流	1.5 A
輸入頻率	50 至 60 Hz
輸出功率	75 W
輸出電流	3.95A
額定輸出電壓	19 +/- 0.95 VDC
尺寸：	
高度	30.3 mm (1.19 吋)
寬度	57 mm (2.24 吋)
厚度	132.5 mm (5.21 吋)
重量 (含纜線)	0.45 kg (0.99 lb)
重量 (Auto-Air 配接器， 不含 AC/DC 電源線)	0.46 kg (1.01 lb)

電腦環境

溫度範圍：

作業時	10°C 至 35°C (50°F 至 95°F)
存放時	-40°C 至 65°C (-40°F 至 149°F)
相對濕度 (最大)：	20% 至 80% RH (非冷凝)

最大震動 (使用模擬使用者環境的隨機震動頻譜測量)：

作業時	0.0002 G ² /Hz 時為 5 至 350 Hz
存放時	0.001 至 0.01 G ² /Hz 時為 5 至 500 Hz

最大撞擊 (在硬碟機磁頭歸位和 2 ms 半正弦波脈衝的情況下測量)：

作業時	40 G +/- 5%，脈衝時長 2 毫秒 +/- 10% (相當於 20 英吋/秒 [51 公分/秒])
存放時	105 G +/- 5%，脈衝時長 2 毫秒 +/- 10% (相當於 50 英吋/秒 [127 公分/秒])

海拔高度 (最大)：

作業時	-15.2 至 3048 m (-50 至 10,000 ft)
存放時	-15.2 至 10,668 m (-50 至 35,000 ft)
空氣中懸浮污染物級別	G2 或更低 (按照 ISA-S71.04-1985 的定義)

附錄

NOM (即墨西哥官方標準) 資訊 (僅限於墨西哥)

按照墨西哥官方標準 (NOM) 的規定，本文件中介紹的裝置中提供下列資訊：

進口商：

Dell México S.A. de C.V.

Paseo de la Reforma 2620 – Flat 11°

Col. Lomas Altas

11950 México, D.F.

攜帶型電腦

法規辨識型號

	輸入電流	輸入電壓	頻率
D02U	3.42 A 或 3.94 A	19Vdc	50/60 Hz

若要獲得詳細資訊，請閱讀電腦隨附的安全資訊。

如需更多安全性方面的最佳實踐資訊，請參閱 Regulatory Compliance (法規遵循) 首頁 www.dell.com/regulatory_compliance。

索引

英文

CD，播放和製作 **25**

DellConnect **50**

Dell Diagnostics **39**

Dell Dock **29**

Dell 支援 Web 站台 **58**

DVD，播放和製作 **25**

FTP 登入, 匿名 **51**

ISP

 網際網路服務提供者 **14**

Windows

 重新安裝 **47**

 程式相容性精靈 **34**

Windows XP **34**，**44**，**46**

Windows，重新安裝 **43**

四畫

支援站台

 世界各地 **51**

支援電子郵件位址 **51**

六畫

安全纜線插槽 **23**

自訂

 您的桌面 **25**

 您的能源設定 **26**

交流電變壓器

 大小和重量 **65**，**66**

七畫

快速服務代碼 **49**

技術支援 **49**

系統訊息 37

系統還原 43

八畫

服務標籤 55

九畫

客戶服務 50

退出按鈕 19

保固退回 53

前側連接器 5, 18

訂單狀態 51

重新安裝 Windows 43

十畫

連接

可選網路纜線 10

顯示器 6

能源

節省 26

記憶體問題

解決 33

十一畫

產品

資訊和購買 52

規格 59

問題，解決 30

軟體功能 25

軟體問題 34

十二畫

備份

製作 28

運送產品

退回或維修 53

索引

硬碟機

類型 **62**

無線網路連線 **31**

診斷核對清單 **54**

硬體問題

診斷 **39**

硬體疑難排解 **39**

十三畫

與 Dell 聯絡 **54**

電子郵件位址

獲得技術支援 **51**

解決問題 **30**

溫度

作業與存放時的範圍 **67**

節省能源 **26**

電腦功能 **25**

電源問題, 解決 **32**

十四畫

網路速度

測試 **31**

網路連線

修正 **31**

網際網路連線 **14**

十五畫

線上聯絡 Dell **56**

二十畫以上

驅動程式和下載項 **58**

中國印製
以再生紙印製

www.dell.com | support.dell.com



ODW44DA00

馬來西亞印製

www.dell.com | support.dell.com



ODW44DA00